



Konzeption des Verletzten-
Dekontaminationsplatz 50
NRW (V-Dekon 50 NRW)
der Feuerwehr Remscheid

*Vortrag für den
Evaluierungsworkshop
am IdF, 28.03.2011,
T. Bussmann*



Konzeption Verletzten-Dekontaminationsplatz 50 NRW,
Feuerwehr Remscheid

Konzeption Feuerwehr Remscheid für den überörtlichen Einsatz



1. Kurzvorstellung Feuerwehr Remscheid



129 feuerwehrtechnische Beamte zur Besetzung von **28 Funktionen** im 24-Stunden-Dienst



Freiwillige Feuerwehr: **8 Löscheinheiten mit 230 Mitgliedern**

Konzeption Verletzten-Dekontaminationsplatz 50 NRW,
Feuerwehr Remscheid

Folie 1

Konzeption Feuerwehr Remscheid für den überörtlichen Einsatz



1. Feuerwehr Remscheid - Rettungsdienst

- Regelrettungsdienst -

- 1 Notarzteinsatzfahrzeug
- 2 Rettungswagen
- 3 Krankentransportwagen

- 1 Rettungswagen
- 1 Krankentransportwagen

- Spitzenbedarfsabdeckung -

- 1 Notarzteinsatzfahrzeug
- 5 Rettungswagen



Konzeption Feuerwehr Remscheid für den überörtlichen Einsatz

1. Feuerwehr Remscheid - Wachstandorte

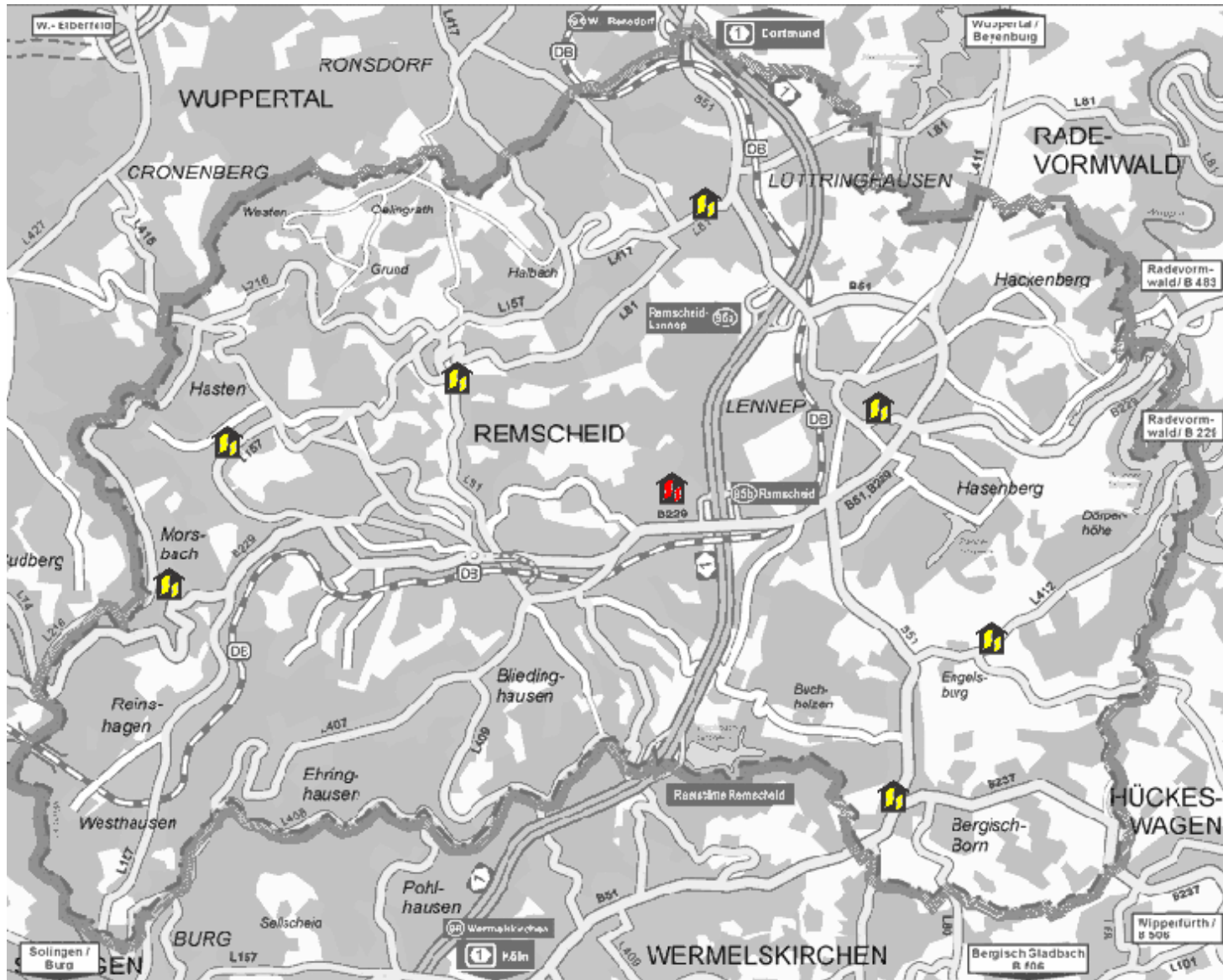

Konzeption Verletzten-Dekontaminationsplatz 50 NRW,
Feuerwehr Remscheid



2. Randbedingungen

- Die Kommunen Solingen und Wuppertal erhalten keinen AB-V-Dekon,
- die Sollstärke des Konzeptes liegt bei 1/5/54/60
- die tägliche Wachstärke beträgt 2/3/13/18,
- Sicherstellung des Grundschutzes muss gegeben sein,
- alle LE im Stadtgebiet einsatzbereit.



Alarmierung der Freiwachen und der zuständigen LE

Konzeption Feuerwehr Remscheid für den überörtlichen Einsatz



3.1 Gliederung Personal BF

Qualifikation	Tätigkeit	Fahrzeugart
Zugführer	Führung	ELW 1 
Gruppenführer	Führung	
FA BF	Führung	
Notarzt	Sichtung	PKW 
Rettungsassistent	Sichtung	
Rettungsassistent	V-Dekon „liegend“ Vorbereitung	GW-Rett 
Rettungsassistent	V-Dekon „liegend“ Vorbereitung	
Gruppenführer	V-Dekon „liegend“ Vorbereitung	WLF 
FA BF	V-Dekon „liegend“ Dekon-Bereich	
FA BF	V-Dekon „liegend“ Dekon-Bereich	

Konzeption Verletzten-Dekontaminationsplatz 50 NRW,
Feuerwehr Remscheid



3.1 Gliederung Personal BF

Qualifikation	Tätigkeit	Fahrzeugart
Rettungsassistent	V-Dekon „liegend“ Vorbereitung	 MTF
Rettungsassistent	V-Dekon „liegend“ Vorbereitung	
FA BF	V-Dekon „liegend“ Vorbereitung	
FA BF	V-Dekon „liegend“ Vorbereitung	
FA BF	V-Dekon „liegend“ Vorbereitung	
FA BF	V-Dekon „liegend“ Vorbereitung	
FA BF	V-Dekon „liegend“ Vorbereitung	
FA BF	V-Dekon „liegend“ Übergabebereich	
FA BF	V-Dekon „liegend“ Übergabebereich	



3.1 Gliederung Personal BF

Qualifikation	Tätigkeit	Fahrzeugart
Gruppenführer	V-Dekon „liegend“ Übergabebereich	MTF 
FA BF	V-Dekon „liegend“ Übergabebereich	
FA BF	V-Dekon „liegend“ Übergabebereich	
FA BF	V-Dekon „liegend“ Dekon-Bereich	
Rettungsassistent	V-Dekon „liegend“ Dekon-Bereich	
Rettungsassistent	V-Dekon „liegend“ Dekon-Bereich	
FA BF	V-Dekon „liegend“ Dekon-Bereich	
FA BF	V-Dekon „liegend“ Dekon-Bereich	
FA BF	V-Dekon „liegend“ Dekon-Bereich	



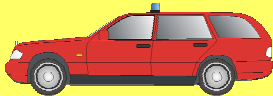

3.1 Gliederung Personal BF

Qualifikation	Tätigkeit	Fahrzeugart
Gruppenführer	V-Dekon „gehfähig“ Übergabebereich	PKW 
FA BF	V-Dekon „gehfähig“ Übergabebereich	
FA BF	V-Dekon „gehfähig“ Übergabebereich	

Gesamtstärke BF 1/5/24/30 + NA





3.2 Gliederung Personal FF

Qualifikation	Tätigkeit	Fahrzeugart
FA FF (Maschinist)	V-Dekon „liegend“ techn. Unterstütz.	TLF 16/24 Tr. 
FA FF	V-Dekon „liegend“ techn. Unterstütz.	
FA FF	V-Dekon „liegend“ techn. Unterstütz.	
Gruppenführer	V-Dekon „liegend“ techn. Unterstütz.	LF 10/6 
FA FF (Maschinist)	V-Dekon „liegend“ techn. Unterstütz.	
FA FF	V-Dekon „liegend“ Übergabebereich	
FA FF	V-Dekon „liegend“ Übergabebereich	
FA FF	V-Dekon „liegend“ Übergabebereich	
FA FF	V-Dekon „liegend“ Übergabebereich	
FA FF	V-Dekon „liegend“ Vorbereitung	
FA FF	V-Dekon „liegend“ Vorbereitung	
FA FF	V-Dekon „liegend“ Vorbereitung	



3.2 Gliederung Personal FF

Qualifikation	Tätigkeit	Fahrzeugart
FA FF (Maschinist)	V-Dekon „gehfähig“ techn. Unterstütz.	TLF 16/24 Tr. 
FA FF	V-Dekon „gehfähig“ techn. Unterstütz.	
FA FF	V-Dekon „gehfähig“ techn. Unterstütz.	
Gruppenführer	V-Dekon „gehfähig“ techn. Unterstütz.	LF 10/6 
FA FF (Maschinist)	V-Dekon „gehfähig“ techn. Unterstütz.	
FA FF	V-Dekon „gehfähig“ techn. Unterstütz.	
FA FF	V-Dekon „gehfähig“ techn. Unterstütz.	
FA FF	V-Dekon „gehfähig“ techn. Unterstütz.	
FA FF	V-Dekon „gehfähig“ techn. Unterstütz.	
FA FF	V-Dekon „gehfähig“ Übergabebereich	
FA FF	V-Dekon „gehfähig“ Übergabebereich	
FA FF	V-Dekon „gehfähig“ Übergabebereich	



3.2 Gliederung Personal FF

Qualifikation	Tätigkeit	Fahrzeugart
Gruppenführer	V-Dekon „gehfähig“ Vorbereitung	 Dekon-LKW-P
FA FF	V-Dekon „gehfähig“ Vorbereitung	
FA FF	V-Dekon „gehfähig“ Vorbereitung	
FA FF	V-Dekon „gehfähig“ Vorbereitung	
FA FF	V-Dekon „gehfähig“ Duschzelt	
FA FF	V-Dekon „gehfähig“ Duschzelt	

Gesamtstärke FF 3/27/30



3.3 Gliederung Personal THW

Qualifikation	Tätigkeit	Fahrzeugart
Gruppenführer THW	V-Dekon Strom- und Licht	GKW mit LiMa 
Angehöriger THW	V-Dekon Strom- und Licht	
Angehöriger THW	V-Dekon Strom- und Licht	
Angehöriger THW	V-Dekon Strom- und Licht	

Gesamtstärke THW 1/3/4



3.4 Gesamtpersonal: 1/9/54/64 + NA

Fahrzeug	Funkrufname	Stärke
ELW 1	1-11-1	1/1/1
PKW	1-18-1	0/1/3 + NA
MTF	1-19-1	0/1/8
MTF	1-19-2	0/0/9
LF 10/6	11-42-1	0/1/8
LF 10/6	10-42-1	0/1/8
GKW mit LiMA	Heros	0/1/3
TLF 16/24 Tr.	11-21-1	0/0/3
TLF 16/24 Tr.	10-21-1	0/0/3
WLF + AB-V-Dekon	1-65-1	0/1/2
Dekon-LKW-P	10-94-1	0/1/5
GW-Rett.	1-89-1	0/0/2



4. Erweiterung der Grundausrüstung

- **Kontaminationsnachweisgeräte**
- **30 Tyvekschutzanzüge incl. Atemanschluss und Filter, Gummistiefel und Chemikalienschutzhandschuhe**
- **1 geschlossener faltbarer Behälter mind. 3.000 l mit Absperrhahn**
- **1 Sichtungszelt**
- **1 Auskleide-/Ankleidezelt für Dekon-LKW-P**
- **100 Handtücher**
- **14 Tragetaschen für Funkgeräte**
- **1 Organisationskiste mit Memo-Karten, PAT, Stifte, Kontaminationsnachweis etc.**
- **4 Krankentrageböcke für „liegend“-Bereich**
- **ggf. 4 Geräteboxen in Anlehnung am AB-MANV**



5. Notwendige Arbeiten aus einsatztaktischer Sicht

- **Überarbeitung der AAO**
- **Erarbeitung eines Funkkonzeptes**
- **Erarbeitung eines Ausbildungskonzeptes**
- **Erarbeitung einer sinnvollen Marschordnung**
- **Erarbeitung eines sinnvollen Ablaufplan für den Aufbau**
- **Erarbeitung von Memokarten**



6. Notwendige Arbeiten aus technischer Sicht

- **Änderung des 230 V „Einspeisesteckers“-AB**
- **Ergänzung der Ausrüstung**
- **Überarbeitung der Beladung vom AB, einschl. notwendiger technischer Änderungen an den Rollwagen**
- **Überarbeitung der Beladung vom Dekon-LKW-P, insbesondere Verlastung von 6 GFA und 15 Tyvec**
- **Erstellung eines Beladeplan und –liste**
- **Kennzeichnung der Gerätschaften für den Schwarz- und Weiß-Bereich (Klebeschilder)**
- **Erstellung eines Wartungsplanes**
- **sonstiges**

6. Notwendige Arbeiten aus technischer Sicht



6. Notwendige Arbeiten aus technischer Sicht



6. Notwendige Arbeiten aus technischer Sicht





7. Aufbau am Einsatzort

- Die Konzeption des Aufbau „liegend“ erfolgt durch den AK AB-V-Dekon BF. Die Konzeption des Aufbau „gehfähig“ erfolgt durch die LE Nord, da diese mit dem Gerät schon vertraut sind und Abläufe bekannt sein müssten.
- Während der Anfahrt teilen die Fahrzeugführer gemäß den Memo-Karten ihre Mannschaft ein.
- Sinnvollerweise werden wieder Funktionsschilder an alle Mitglieder verteilt. Dient der Kennzeichnung während der Aufbauphase.
- Ggf. werden die E-Kräfte unter Schutzanzug mit einem Klebeschild gekennzeichnet.



7. Aufbau am Einsatzort

- Grundsätzlich kann die schwarz/weiß-Trennung an den jeweiligen Schutzanzügen erkannt werden:
GFA = Schwarzbereich; Tyvec = Weißbereich
- Aufbau Sichtung: 3 FA + NA (NEF und GW-Rett.); die FA des GW-Rett. werden dann dem Bereich Vorbereitung zugewiesen.
- Aufbau Schwarzbereich: „liegend“ Vorbereitung (11 FA)
- Aufbau AB-V-Dekon: „liegend“ Dekon-Bereich (8 FA)
- Aufbau Weißbereich: „liegend“ Übergabe (8 FA)
- Kennzeichnung/Abtrassierung des Dekon-Platzes:
Technische Unterstützung (5 FA), gleichzeitig Reserve
- Strom und Licht: THW (4 Angehörige)

7. Aufbau am Einsatzort

1. Aufbau Schwarz-Bereich
2. Aufbau AB-V-Dekon
3. Aufbau Weiß-Bereich



Konzeption Feuerwehr Remscheid für den überörtlichen Einsatz

8. Dekon-LKW-P



Konzeption Verletzten-Dekontaminationsplatz 50 NRW,
Feuerwehr Remscheid

8. Dekon-LKW-P



8. Dekon-LKW-P



Konzeption Verletzten-Dekontaminationsplatz 50 NRW,
Feuerwehr Remscheid

8. Dekon-LKW-P

Aufbau = 4 Aufträge

1. Aufbau Schwarz-Bereich
2. Aufbau Duschzelt
3. Aufbau Technik
4. Aufbau Weiß-Bereich

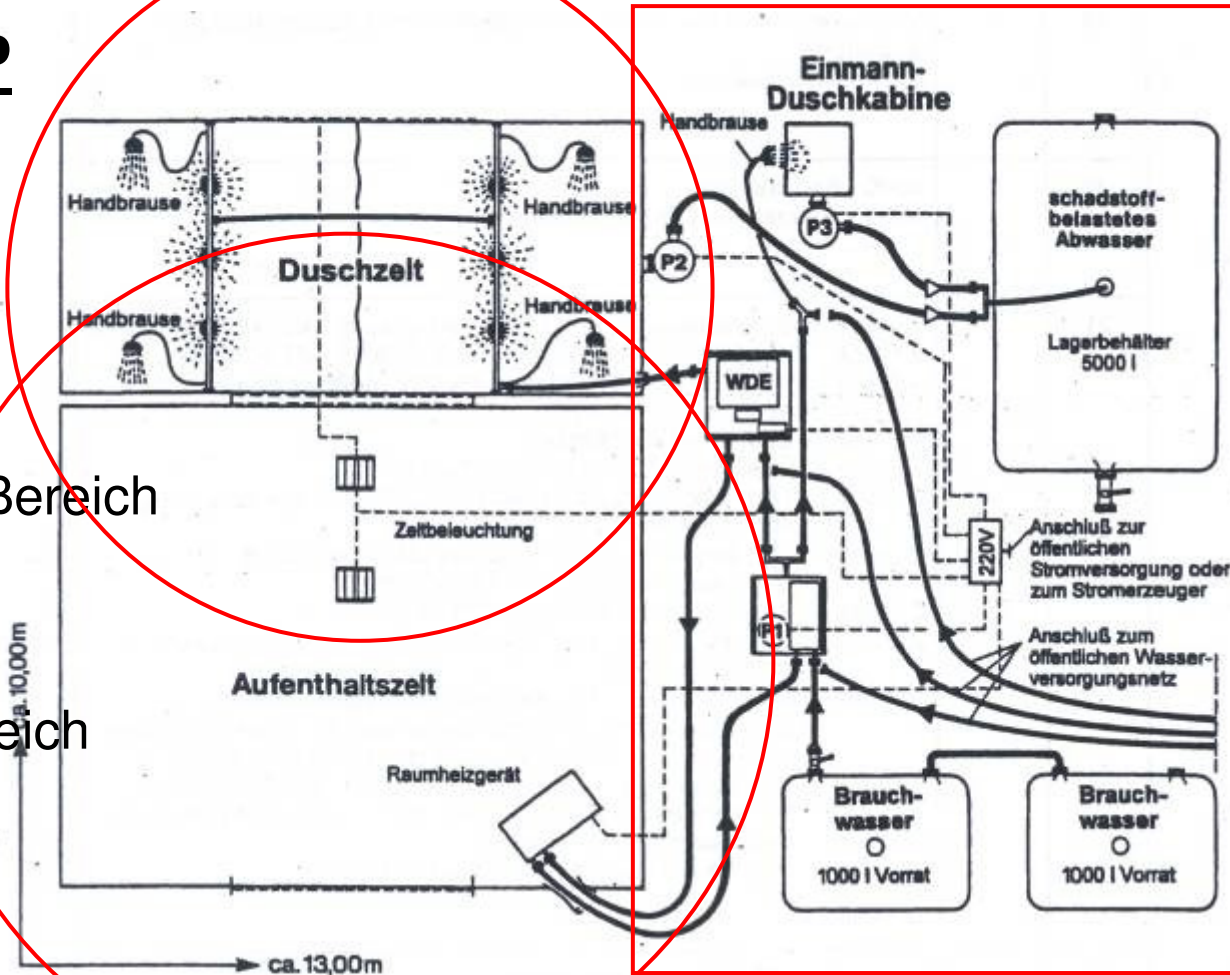

Erläuterungen:

Brauchwasser
Abwasser (schadstoffbelastet)
Elektroleitungen
Versorgungspumpe
Abwasserpumpe

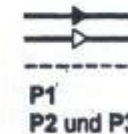

Konzeption Feuerwehr Remscheid für den überörtlichen Einsatz

9. THW

1. Aufbau der Stromversorgung
2. ggf. Ausleuchtung des Dekon-Platzes
3. Nach Inbetriebnahme des Platzes, Aufenthalt außerhalb des schwarzen und weißen Bereiches



10. Organisationsmaterial

- Checklisten
- Personalerfassung
- Marschfolge
- Funktionskarten für Fahrzeugführer
- Memokarten für die Unterabschnitte
- Aufbauanleitungen
- Funkskizze
- Dekontaminationsnachweis



10.1 Checklisten



Überörtliche Hilfe: Anforderung Verletzten-Dekontaminationsplatz 50 NRW 

Checkliste: Vorauskommando/Führer V-Dekon-Platz

Durchgeführte Maßnahmen ankreuzen!

1. ELST: Ausfüllen der einsatzrelevanten Daten

Ausfüllen durch ELST	Rückrufnummer: _____	anfordernde Stelle: _____
	Datum: _____	Einsatzort: _____
	Uhrzeit: _____	Funkkanal: _____

2. B-Dienst: Festlegung des Personals und des Fahrzeuges Vorauskommando

Führung: _____	Fahrzeug: _____
Führungsgehilfe: _____	Erreichbarkeit: _____

3. Marsch zur Einsatzstelle: Ausstattung Navigationsgerät (Waf-Büro), Handy, Mappe
Vorauskommando V-Dekon-Platz + zusätzliches 2m-Handsprechfunkgerät vom 1-11-2.

4. Meldung bei der zuständigen Einsatzleitung Uhrzeit Eintreffen: _____

Konzeption Feuerwehr Remscheid für den überörtlichen Einsatz

10.2 Personalerfassung



Angefordert durch:		Einsatzort/Schadensereignis:						
	Funktion	Qualifikation soll	Organisation <i>(Info hier)</i>	Name	Qualifikation ist <i>(Info hier)</i>	Bemerkung	Fahrzeug	Nr. Film- dosimeter
Führung	Zugführer	g.D. (BF)	BF-RS				1-11-1	
	FüAss 1	GF (BF)	BF-RS				1-11-1	
	FüAss 2	FA (BF)	BF-RS				1-11-1	
Sichtung	Sichtung 1	NA	BF-RS				1-18-1	
	Sichtung 2	RetAss	BF-RS				1-18-1	
Personal "liegend" Vorbereitung	Ausgabe GW-Rett	RetAss	BF-RS				1-89-1	
	Vorbereitung 1	GF (BF)	BF-RS				1-65-1	
	Vorbereitung 2	RetAss	BF-RS				1-89-1	
	Vorbereitung 3	RetAss	BF-RS				1-19-1	
	Vorbereitung 4	RetAss	BF-RS				1-19-1	
	Vorbereitung 5	RetAss	BF-RS				1-19-1	
	Vorbereitung 6	FA (BF)	BF-RS				1-19-1	
	Vorbereitung 7	FA (BF)	BF-RS				1-19-1	
	Vorbereitung 8	FA (BF)	BF-RS				1-19-1	
	Vorbereitung 9	FA (BF)	BF-RS				1-19-1	
	Vorbereitung 10	FA (FF)	FF Lennep				11-42-1	
	Vorbereitung 11	FA (FF)	FF Lennep				11-42-1	
	Vorbereitung 12	FA (FF)	FF Lennep				11-42-1	
Personal "liegend" Dekon	Dekon 1	RetAss	BF-RS				1-65-1	
	Dekon 2	RetAss	BF-RS				1-65-1	
	Dekon 3	FA (BF)	BF-RS				1-19-2	
	Dekon 4	FA (BF)	BF-RS				1-19-2	
	Dekon 5	FA (BF)	BF-RS				1-19-2	
	Dekon 6	FA (FF)	BF-RS				1-19-2	
	Dekon 7	FA (FF)	BF-RS				1-19-2	
	Dekon 8	FA (FF)	BF-RS				1-19-2	
Personal	Übergabe 1	GF (BF)	BF-RS				1-19-2	

Konzeption Feuerwehr Remscheid für den überörtlichen Einsatz



10.3 Marschfolge

Marschfolge und Funkrufnamen des Verletzten-Dekontaminationsplatzes (überörtlich)

Marschfolge	Einheit	Standort	Typ	Funkrufname	amtl. Kennzeichen	Bemerkungen
1.	BF	HW	ELW I	Florian Remscheid 1-11-1	RS - 226	Marschführer
2.	BF	HW	GW-Rett	Florian Remscheid 1-89-1	RS - 215	
3.	FF Nord	Nord	WLF mit AB-V-Dekon	Florian Remscheid 1-65-1	RS - 2491	
4.	BF	HW	Dekon-LKW-P	Florian Remscheid 10-94-1	RS - 8400	
5.	FF Lennep	Lennep	TLF 16/24 Tr.	Florian Remscheid 11-21-1	RS - FW 842	
6.	FF Nord	Nord	TLF 16/24 Tr.	Florian Remscheid 10-21-1	RS - FW 841	
7.	THW	THW	MLW 3t	Heros Remscheid 33-34	THW - 87941	mit LimA, THW - 87943
8.	FF Lennep	Lennep	LF 10/6	Florian Remscheid 11-42-1	RS - 250	
9.	FF Nord	Nord	LF 10/6	Florian Remscheid 10-42-1	RS - 249	
10.	BF	HW	PKW	Florian Remscheid 1-18-1	RS - 279	
11.	BF	HW	MTF	Florian Remscheid 1-19-1	RS - 225	
12.	BF	HW	MTF	Florian Remscheid 1-19-2	RS - FW 815	Schild "Kolonnenende"

Marschkanal: 510 W/U

10.4 Funktionskarte für Fahrzeugführer



Überörtlicher Einsatz Verletzten-Dekontaminationsplatz 50 NRW
Mannschaftseinteilung nach Fahrzeug



Fahrzeug: PKW, 1-18-X

Nr.	Einheit	Qualifikation	Bemerkung
1.	BF	GF	Übergabe „gehfähig“ 1*
2.	BF	-/-	Übergabe „gehfähig“ 2*
3.	BF	-/-	Übergabe „gehfähig“ 3*
4.	Notarzt		Sichtung
5.	BF	Rettungsassistent	Sichtung

- * Die FA BF führen den Dekontaminationsnachweis im „gehfähigen“ Bereich durch.
- *Unterstützung beim Aufbau des „gehfähigen“ Bereiches.

Marschkanal: _____

Konzeption Feuerwehr Remscheid für den überörtlichen Einsatz

10.5 Memo-Karten



Aufbauorganisation „liegend“ Vorbereitung

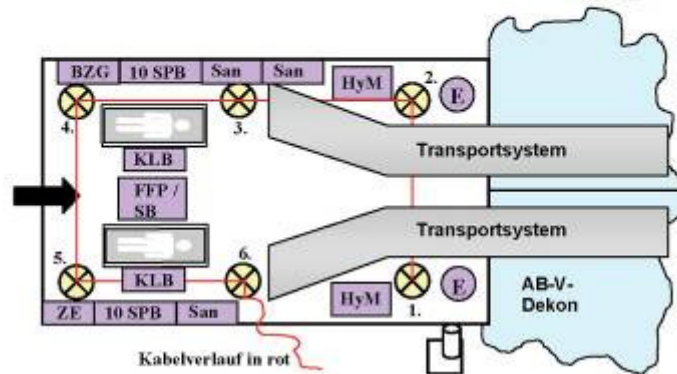

Nr.	max. Anzahl	Materialbereitstellung	Lagerungsort
ZE	1	Zelt einschl. Heizung und Beleuchtung	AB-V-Dekon, G4 Rollwagen 3
SPB	20	Spineboard einschl. Haltegurte	AB-V-Dekon, G2 Rollwagen 7
GFA	6	Alukisten mit 12 Gebläsefilteranzüge	AB-V-Dekon, G1 Rollwagen 5
	12 x 2	Filter für GFA	AB-V-Dekon, G1 Rollwagen 6
	12	Gebläsefiltereinheit	AB-V-Dekon, Heckraum
KLB	2	Krankentragenlagerungsböcke	GW-Rett
	1	Kunststoffsäcke	AB-V-Dekon, G2 Rollwagen 8
	1	Kleidersäcke mit Stift und Schere	AB-V-Dekon, G2 Rollwagen 8
E	je 10	Eimer	AB-V-Dekon, G2 Rollwagen 7
San	3	San-Material in Alu-Kiste	AB-V-Dekon, G2 Rollwagen 8
	2	Abfallsammler	AB-V-Dekon, G1 Rollwagen 4
HyM	2	Hygienematte schwarz	AB-V-Dekon, G4 Rollwagen 3
FFP/SB	20	Feinstaubmasken FFP II	AB-V-Dekon, G2 Rollwagen 8
SB	20	Schwimmbriellen	AB-V-Dekon, G2 Rollwagen 8

= Zeltbeleuchtung, Ziffern = Reihenfolge
 = Zeltheizung

© Feuerwehr Remscheid

Auftrag:

- Aufbau Zelt „Vorbereitung“ (Schwarz-Bereich)
- Installation der Beleuchtung und ggf. Heizung
- Bereitstellung Gerätschaften für Spot-Dekon
- Ausrüsten mit Schutzkleidung (GFA) im Weißbereich
- Durchführung von lebenserhaltenden Basismaßnahmen
- Auskleidung der Verletzten einschl. Verpacken der Kleidung
- ggf. Spot-Dekon
- ggf. weitere medizinische Maßnahmen
- Umlagerung von Verletzten auf Spinboards
- Zuführung der Verletzten zum Dekon-Bereich



Hinweise:

- Kommunikationsstruktur beachten.
- Zeitdauer für Vorbereitung max. 6 Minuten
- 1 RA vom GW-Rett. baut erst die Sichtung mit auf.

Personal: 0/1/11/12

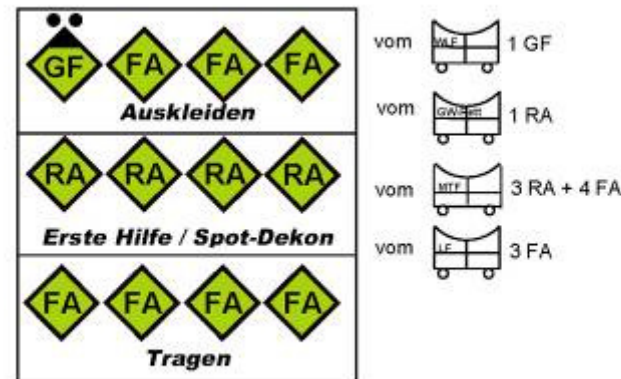

© Feuerwehr Remscheid

10.6 Aufbauanleitungen

Aufbauanleitung Zelte



1. Vorbereitung für den Schwarzbereich

- 1.1 Die zwei Klappen nach oben öffnen.
- 1.2 Die Gaszylinder der Klappen durch das Rot/Weiß U-Blech fixieren



- 1.3 Die beiden Rampen nach unten klappen. Die Querverriegelung herausnehmen und unter die Rampen an den Container legen.
- 1.4 Die „Wagen 3, 7, 8,“ an den Rädern lösen und durch Zug und Betätigung der Handbremse entnehmen und zur Seite stellen.

Achtung: Klare Abgrenzung des Schwarz-/Weißbereichs

- 1.5 Die beiden Rampen wieder hoch klappen.

2. Aufbau des Zeltes im Schwarzbereich



10.6 Aufbauanleitungen



1. Atemschlauch mit Schalldämpfer über die linke Schulter legen.



2. Haube über den Kopf ziehen.



3. Halsriemen so zusammenziehen, dass der Innenkragen am Hals anliegt. Den Schalldämpfer des Atemschlauches am Gebläse anschliessen. Klettband um den Atemschlauch schließen.

Geblüefilteranzug (GFA)
Trellchem Splash 2000P Schutzanzug
mit Scott Proflow 2SC



Seite 2



4. Gebläse einschalten!



5. Den Reißverschluss schließen, Spritzschutz darüber falten



6. Der Schutzanzug bläst sich auf.



7. Gummihandschuhe anziehen.



8. Evtl. Handschuhe aussen mit Chemtape abkleben.

6. Notmassnahmen bei Versagen des Gebläses



Normalerweise lässt sich der Reißverschluss des Anzuges nicht vom Träger selbst öffnen. Im Falle eines Gebläseausfalls während des Einsatzes, ist der **Notstopfen** seitlich an der Haube zu öffnen.

Wichtig:

1. Vor dem Öffnen des Notstopfens muss der Benutzer die kontaminierte Zone verlassen haben.
2. Außerhalb des kontaminierten Bereiches wird der Notstopfen aufgedreht, so dass die Umgebungsluft in den Anzug strömt.
3. Nun muss schnellstmöglich ein Helfer beim Ablegen des Anzuges helfen. Das Lösen des Notstopfens führt nicht zu sicheren Atembedingungen. (Kontamination auf dem Anzug)

Konzeption Feuerwehr Remscheid für den überörtlichen Einsatz

10.7 Funkskizze

Funkskizze V-Dekon „Überörtlicher Einsatz“

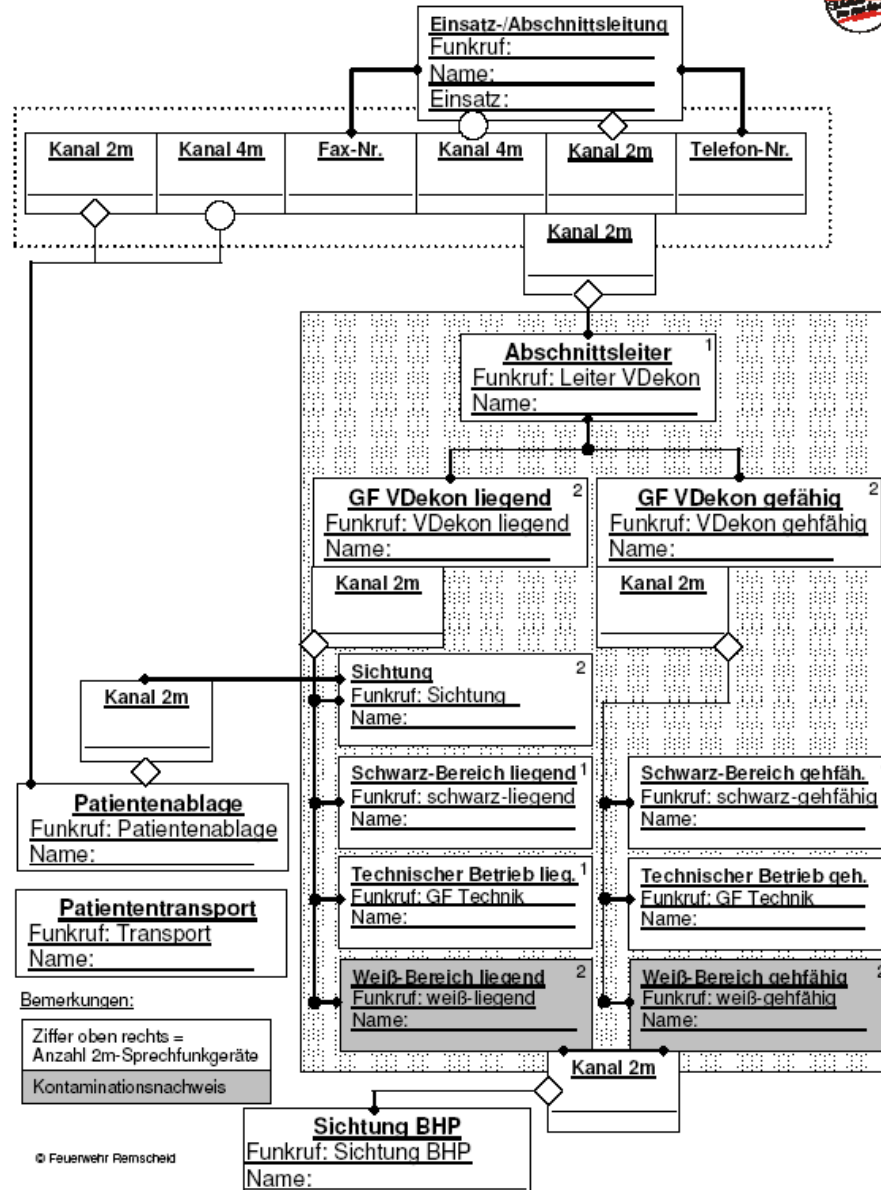

© Feuerwehr Remscheid



Konzeption Feuerwehr Remscheid für den überörtlichen Einsatz

10.8 Dekontaminationsnachweis

Überörtliche Hilfe: Verletzten-Dekontaminationsplatz 50 NRW



Dekontaminationsnachweis

Einsatzstelle: _____ Datum: _____

Gefahrstoff: _____

Dekon-Bereich liegend gehfähig

Messgerät Kontaminationsnachweisgerät pH-Papier

sonstige Art des Gerätes: _____

Nullrate bei A-Einsatz: _____ cps 3-fache Nullrate: _____ cps

Hinweis: Alle Messungen sind zu dokumentieren: Liegt noch eine Kontamination vor, **rotes Kreuz** → Rückführung in den **Schwarz-Bereich**, ansonsten einen **grünen Kreis**, dann zusätzlich Uhrzeit eintragen!

Nr.	Nr. der PAT	A-Einsatz Messungen			C-Einsatz Messungen			Uhrzeit Freimessung
		1.	2.	3.	1.	2.	3.	
1.								
2.								
3.								
4.								
5.								
7.								
8.								



Konzeption Feuerwehr Remscheid für den überörtlichen Einsatz



14. Marschfolge

Marschfolge und Funkrufnamen des Verletzten-Dekontaminationsplatzes (überörtlich)

Marschfolge	Einheit	Standort	Typ	Funkrufname	amtl. Kennzeichen	Bemerkungen
1.	BF	HW	ELW I	Florian Remscheid 1-11-1	RS - 226	Marschführer
2.	BF	HW	GW-Rett	Florian Remscheid 1-89-1	RS - 215	
3.	FF Nord	Nord	WLF mit AB-V-Dekon	Florian Remscheid 1-65-1	RS - 2491	
4.	BF	HW	Dekon-LKW-P	Florian Remscheid 10-94-1	RS - 8400	
5.	FF Lennep	Lennep	TLF 16/24 Tr.	Florian Remscheid 11-21-1	RS - FW 842	
6.	FF Nord	Nord	TLF 16/24 Tr.	Florian Remscheid 10-21-1	RS - FW 841	
7.	THW	THW	MLW 3t	Heros Remscheid 33-34	THW - 87941	mit LimA, THW - 87943
8.	FF Lennep	Lennep	LF 10/6	Florian Remscheid 11-42-1	RS - 250	
9.	FF Nord	Nord	LF 10/6	Florian Remscheid 10-42-1	RS - 249	
10.	BF	HW	PKW	Florian Remscheid 1-18-1	RS - 279	
11.	BF	HW	MTF	Florian Remscheid 1-19-1	RS - 225	
12.	BF	HW	MTF	Florian Remscheid 1-19-2	RS - FW 815	Schild "Kolonnenende"

Marschkanal: 510 W/U

Vielen Dank für Ihre Aufmerksamkeit!



Konzeption Verletzten-Dekontaminationsplatz 50 NRW,
Feuerwehr Remscheid

Feuerwehr Remscheid – Sicherheit aus einer Hand

Folie 39